

COASTWIDE

PROFESSIONAL™

Automatic Roll Towel Dispenser Instruction Guide

J Series

**Model Number:
CWJAHT**

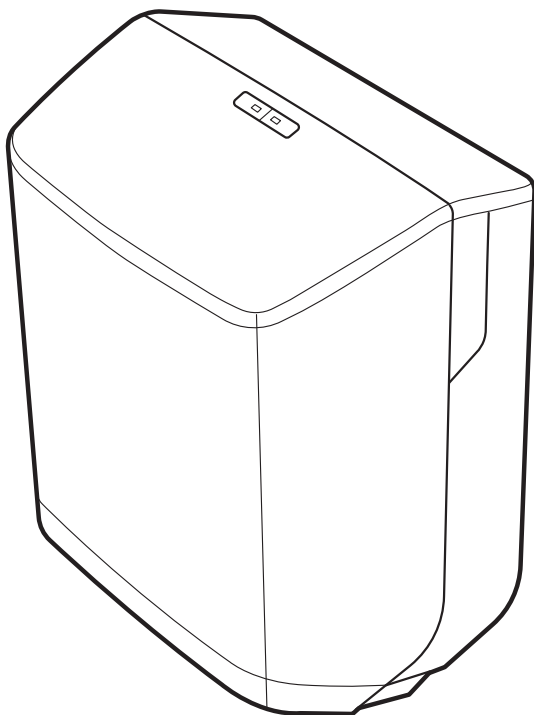

U-AD108-21-2000

PRODUCT SUPPORT: 1-800-270-9167

PRODUCT SUPPORT

At **Coastwide Professional™**, we develop, engineer, and test products to detailed specifications. If for any reason a product does not meet your performance requirement, please contact a commercial support representative at 800-270-9167. coastwideprofessional.com

REPLACEMENTS PARTS

1-800-270-9167 coastwideprofessional.com

Key Model: CWJD-KEY	
----------------------------------	---

FEATURES

Key  **Batteries (4) - D** 

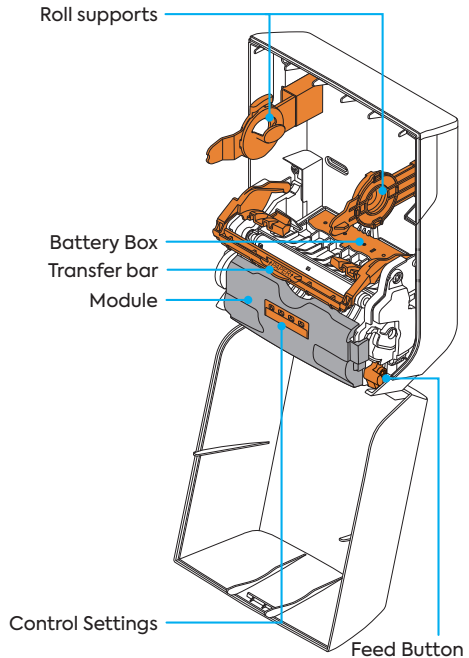
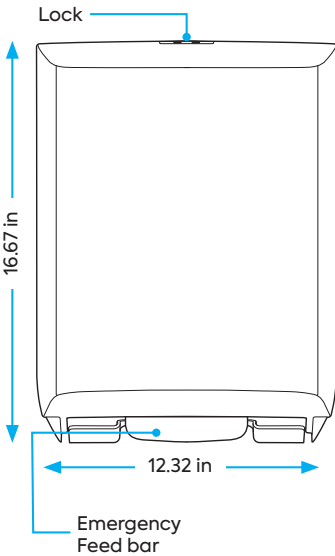

LOADING INSTRUCTIONS

1. Insert key and push down to open cover.
2. If there is an existing partial towel roll, skip to step 6.
3. Place new roll towel in supports with plug. Ensure that the plug is on the right and roll towel is fed over the top. **A**
4. Lift transfer bar and pull towel under bar so that front of module is covered. **B**
5. Release transfer bar and lift the feed button to advance the paper. **C & D**

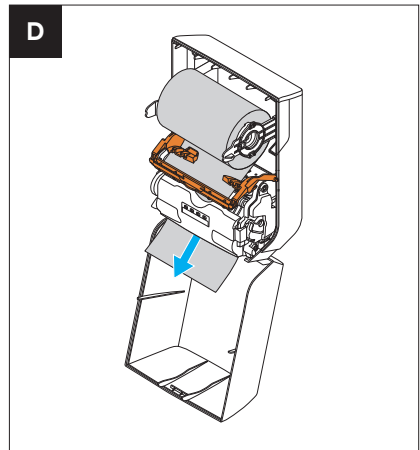
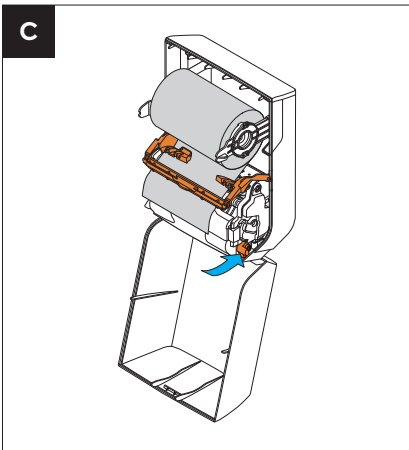
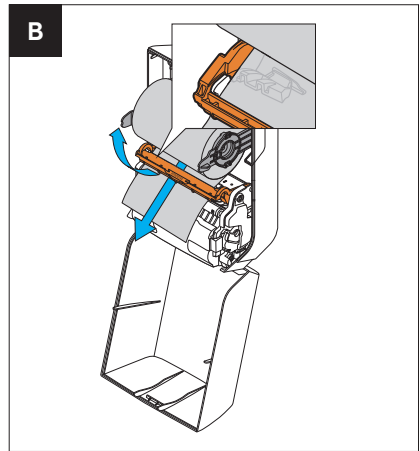
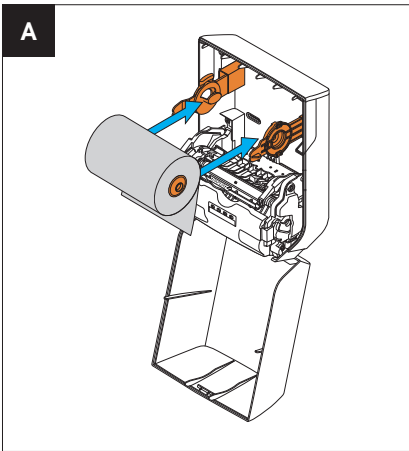

LOADING INSTRUCTIONS (continued)

6. To load a replacement towel roll when there is an existing partial towel roll, lift the transfer bar. Push towel behind wings on the transfer bar. **E & F**
7. Press towel behind black tabs on module. Ensure that both sides are under the tabs. Release transfer bar. **F & G**

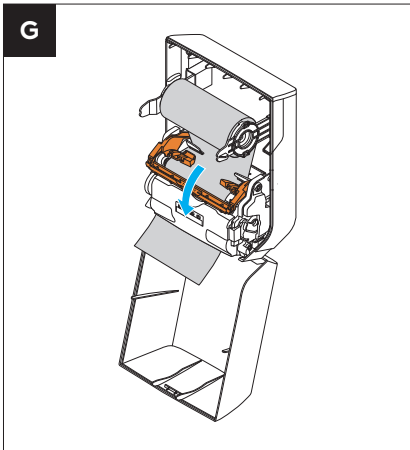
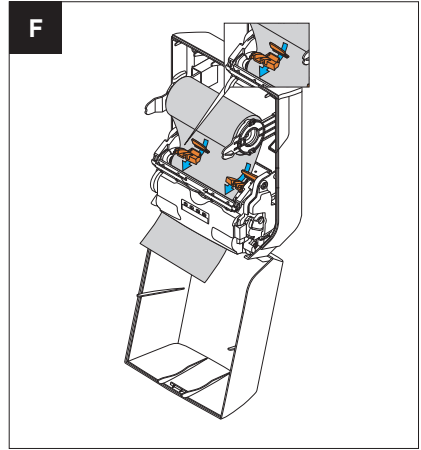
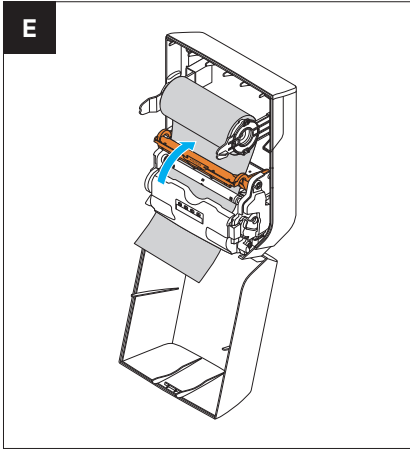

LOADING INSTRUCTIONS (continued)

8. Remove partial towel roll from roll supports and set into module base. Set towel roll behind black tabs on top of battery box. **H & I**

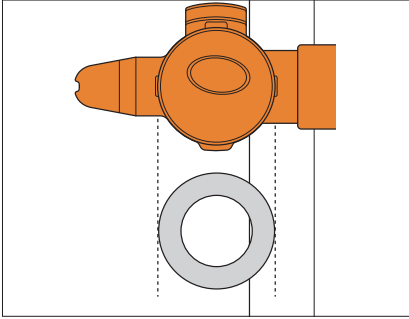

NOTE: Partial roll must be equal in size or smaller than the width of the roll holder (2.6") before rotating to bottom.

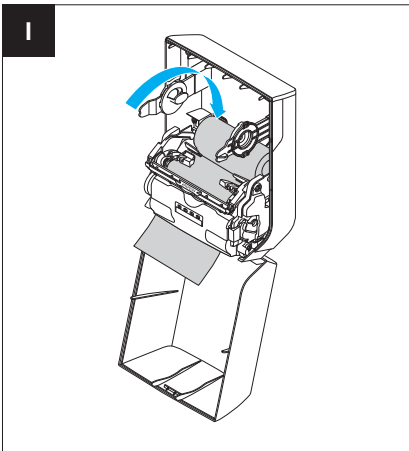
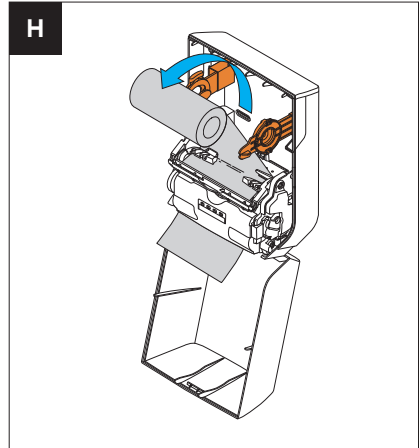

9. Insert a new towel roll as described in step 3 and 4. The new roll will automatically begin dispensing after partial roll is depleted.

NOTE: Do not press the sheet feed button as this will cause the dispenser to double-feed.

10. Close cover. Ensure the cover is closed by listening for the click. The Coastwide Professional J-Series Automatic Roll Towel Dispenser is ready for use.

OPERATIONAL INSTRUCTIONS

1. Select Control Settings

- A. MODE:** Auto Feed (A) or Motion Detect (M) towel dispense modes.
- B. DELAY:** 0s, 1s or 3s dispense delay.
- C. LENGTH:** S = 10", M = 12" or L = 14" sheet length.
- D. RANGE:** S - Great for above counter
M - Great for above trash bin
L - Great for mounting on open area

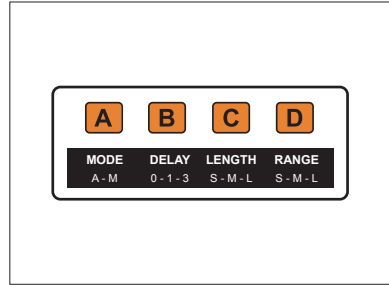

2. Indicator Settings

- Flashing Blue Light indicates product is ready to use
- Flashing Red Light every 5s indicates battery is low
- Flashing Red Light every 1s indicates paper jam
- Solid Red Light indicates no battery

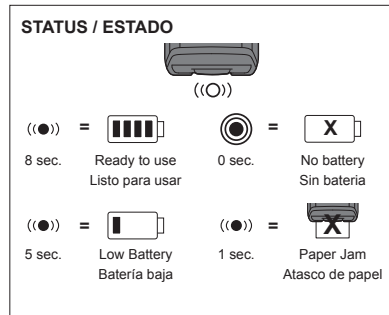

3. Battery Replacement

NOTE: Do not mix old and new batteries. Do not mix alkaline, standard, or rechargeable batteries.

- A.** Use key to open front cover and remove roll towel.
- B.** Unsnap the battery cover and remove depleted batteries.
- C.** Insert four (4) new D-cell batteries ensuring proper polarity.
- D.** Snap the battery cover into place and reload towel roll (refer to Loading Instructions).
- E.** Close cover. Ensure the cover is closed by listening for the click. Blue light will indicate product is ready for use. 1 sheet of paper will automatically feed.

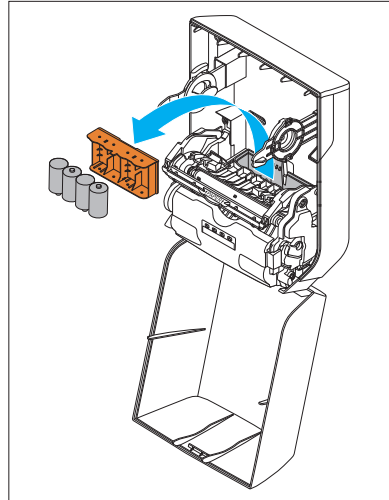

INSTRUCCIONES DE FUNCIONAMIENTO

1. Seleccione las configuraciones de control



A. MODO: movimiento

alimentación automática

(A). Detector (M) modos de dispensado de toallas.

B. RETRASO: retraso en el dispensado

de 0 s, 1 s o 3 s.

C. LONGTUD: Longitud de la hoja de

10" (S), 12" (M) o 14" (L).

D. RANGO: S (pequeño): ideal para

ubicar sobre la mesada

M (mediano): ideal para

ubicar sobre el cesto de la

basura

L (grande): ideal para

montar en áreas abiertas

2. Configuraciones del indicador

• La luz azul intermitente indica que el

producto está listo para ser tilizado.

• La luz roja intermitente cada 5 segundos

indica que el nivel de la pila es bajo.

• La luz roja intermitente cada 1 segundo

indica atasco de papel.

• La luz roja permanente indica falta de pilas.

3. Cambiar la pila

NOTA: No mezcle pilas viejas y nuevas. No mezcle pilas alcalinas, estándares o nuevas.

A. Use la llave para abrir la tapa frontal y quitar el rollo de toallas.

B. Abra la tapa del compartimento de pilas y quite las pilas que se han agotado.

C. Inserte cuatro (4) pilas D nuevas, respetando las marcas de polaridad.

D. Vuelva a colocar la tapa del compartimento de pilas y cargue el rollo de toallas

E. Cierre la tapa. Asegúrese de que la tapa esté cerrada prestando atención a que haga clic. Una luz azul indicará que el producto está listo para ser usado. Se suministrará una hoja de papel automáticamente.

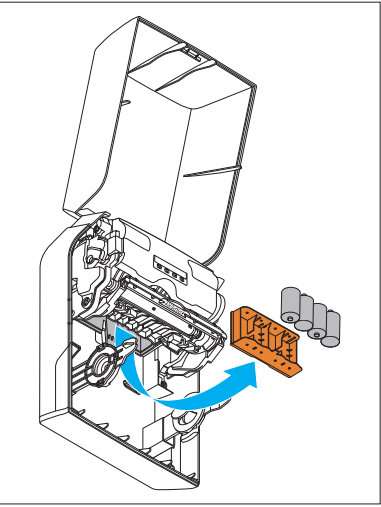

STATUS / ESTADO

= Ready to use 8 sec. Listo para usar	= Low Battery 5 sec. Batería baja
= No battery Sin batería	= Paper Jam 1 sec. Atasco de papel

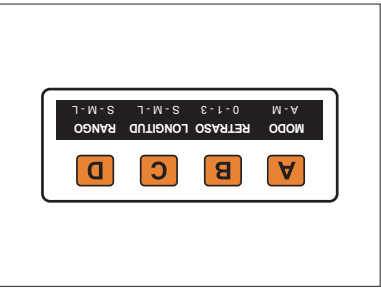

INSTRUCCIONES DE CARGA (continuación)

8. Quite el rollo de toallas parcial de los soportes para rollos y póngalo en la base del módulo. Ponga el rollo de toallas detrás de las lengüetas negras en la parte superior del compartimento de pilas.

H & I

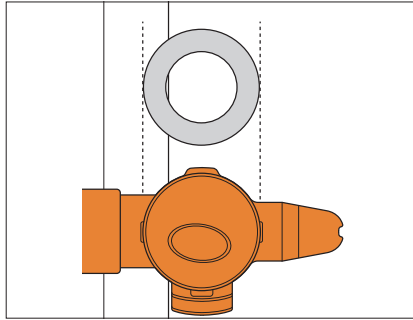

NOTA: El rollo parcial debe tener un tamaño igual o más pequeño que el ancho del soporte para rollos (2,6") antes de rotar hacia abajo.

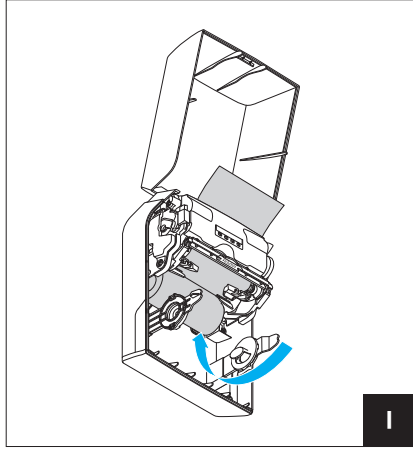
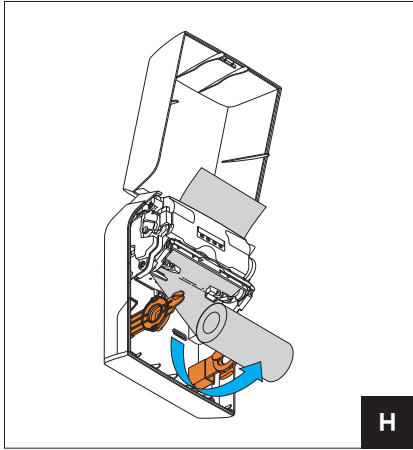

9. Inserte un nuevo rollo de toallas según se describe en los pasos 3 y 4. El nuevo rollo empezará a suministrar hojas automáticamente después de que se acabe el rollo parcial.

NOTA: No presione el botón de alimentación de hojas ya que esto hará que el dispensador suministre hojas dos veces.

10. Cierre la tapa. Asegúrese de que la tapa esté cerrada prestando atención a que haga clic. El dispensador de rollo de toallas automático de la serie J de Coastwide Professional está listo para ser usado.

INSTRUCCIONES DE CARGA (continuación)

6. Para cargar un rollo de toallas de reemplazo cuando haya un rollo de toallas parcial, levante la barra de transferencia. Empuje la toalla detrás de las alas de la barra de transferencia. Empuje la toalla detrás de las lengüetas negras del módulo. Asegúrese de que ambos lados estén debajo de las lengüetas. Suelte la barra de transferencia. **F & G**

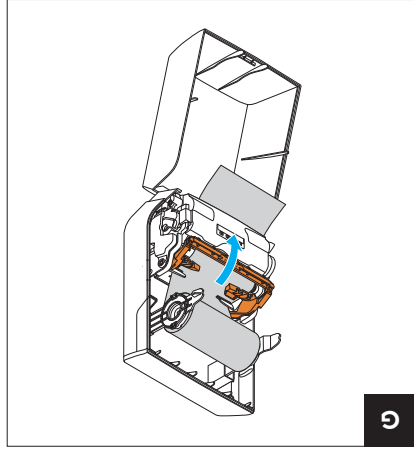
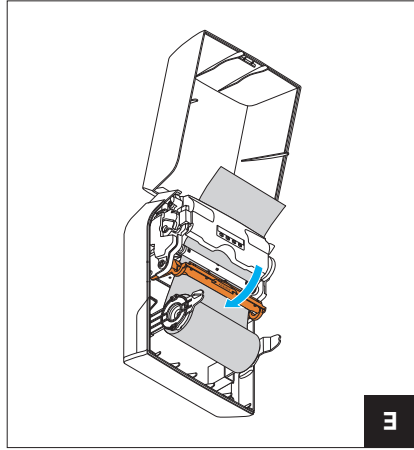
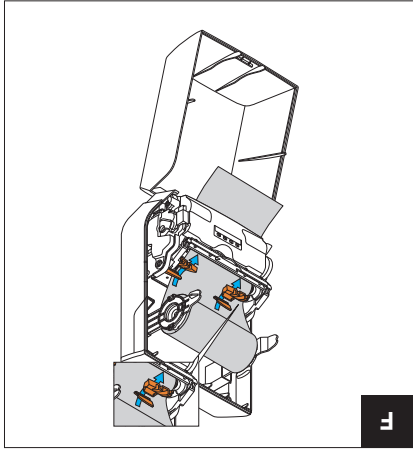

INSTRUCCIONES DE CARGA

1. Inserte la llave y empuje hacia abajo para abrir la tapa.
2. Si ya hay un rollo de toallas parcial instalado, vaya al paso 6.
3. Instale un rollo de toallas nuevo en los soportes usando el tapón. Asegúrese de que el tapón esté a la derecha y que la toalla del rollo pase por la parte de arriba. **A**
4. Levante la barra de transferencia y jale la toalla por debajo de la barra de forma que cubra la parte delantera del módulo. **B**
5. Suelte la barra de transferencia y levante el botón de alimentación para que el papel avance. **C & D**

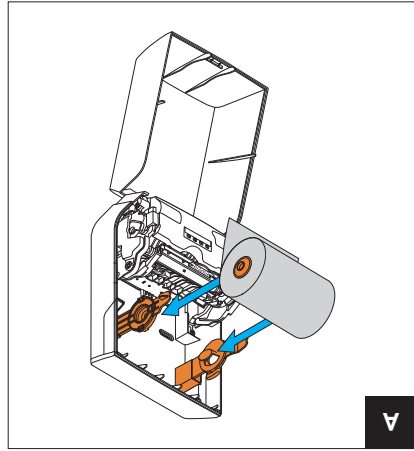

A

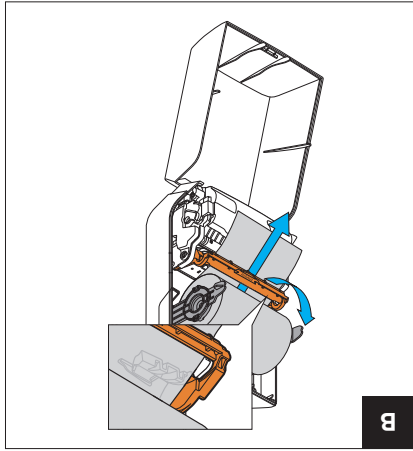

B

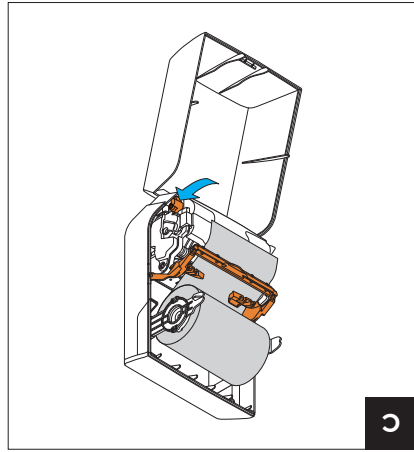

C

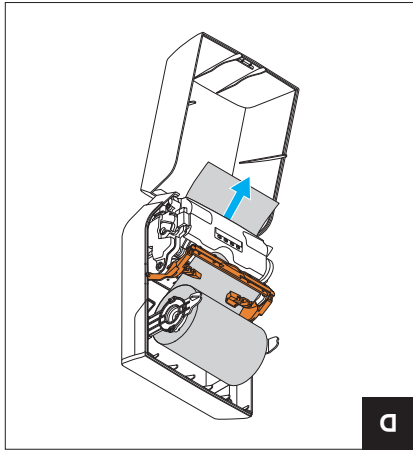

D

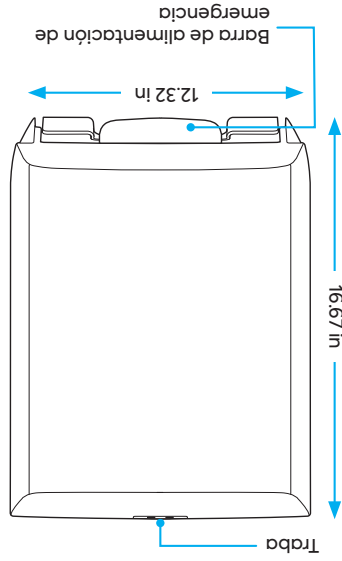
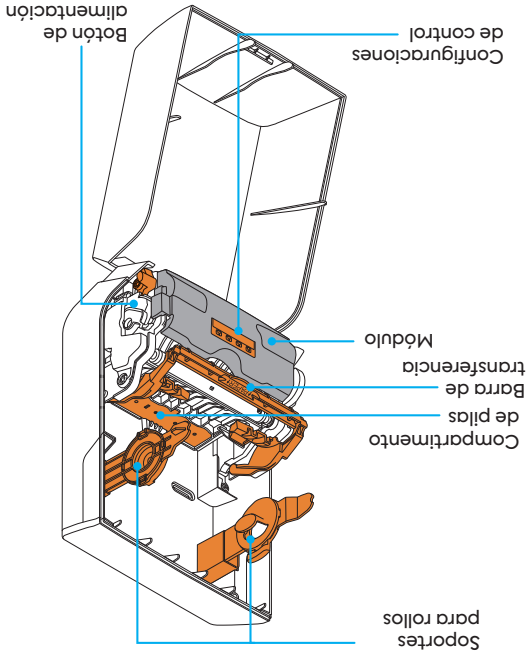

Modelo  Pilas (4) - D 

CARACTERÍSTICAS

	<p>Modelo principal: CWJD-KEY</p>
--	---------------------------------------

1-800-270-9167 coastwideprofessional.com

PIEZAS DE REPUESTO

En Coastwide Professional™, desarrollamos, diseñamos y probamos productos con especificaciones detalladas. Si por algún motivo un producto no satisface sus requisitos de rendimiento, comuníquese con un representante de atención comercial al 800-270-9167 o visite coastwideprofessional.com.

ATENCIÓN POSVENTA

U-AD108-21-2000

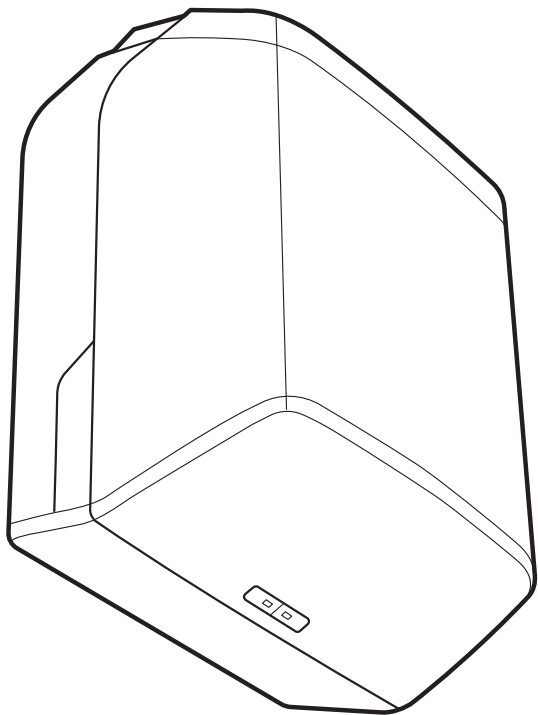

Número de modelo:
CWAJHT

J Series

Dispensador de rollo de toallas automático Instrucciones

COASTWIDE
PROFESSIONAL™