

27958, 27959, 27960, 27961, 27962 instructions

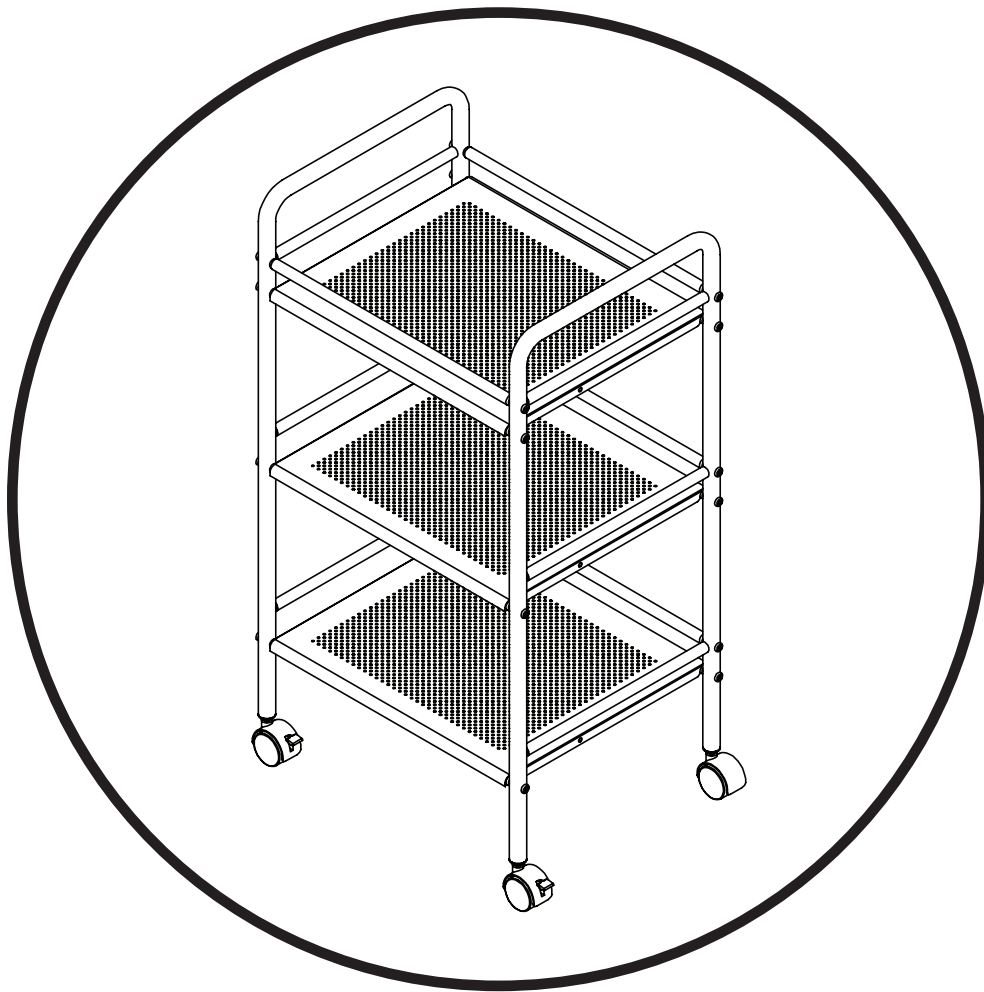

#27958/27959/27960/27961/27962

product support / soutien au produit 1-866-755-1321



putting it together — the easy way

Staples® is leading the way in taking some of the stress and frustration out of furniture assembly.

More logical instructions.

No more “huh?” moments — we develop our instructions to have the right amount of detail you’ll need.

Have no fear.

If you’re confused during any step of the way, just call the number located at the bottom of the instructions pages. You’ll get help from a friendly representative.

Questions?

Contact customer service by telephone at 1-866-755-1321, Monday thru Friday 8am to 8pm EST, or e-mail your request to acs_general-support@1800acs.com

You just put a little easy in your day with Staples® brand furniture.

The quality you demand.

From high quality materials to rigorous performance testing, we build great quality into all Staples® brand furniture. Before we put our name on the box, it has to meet our high standards — and yours.

The selection you want.

You’ll enjoy an ever-growing assortment of products to better meet your needs. From stylish desk accessories and organizing systems to office desks and chairs, chances are we have something you’ll count on day in, day out.

The prices you’ll love.

Sure, high quality and wide selection are great. But the icing on the cake is our great low prices. Because Staples® brand furniture is designed to do more than fit your style — it fits your budget, too.

assemblez-le plus simplement

Staples® innove dans la diminution du stress et de la frustration en assemblant les meubles.

Instructions plus logiques.

Plus de « hein ? » - Nous concevons nos instructions avec le bon nombre de détails.

Ne vous inquiétez pas.

Si vous êtes confus à l’une des étapes d’assemblage, composez simplement le numéro qui se trouve au bas de la page d’instructions. Un représentant aimable vous aidera.

Questions ?

Téléphonez au service à la clientèle au 1-866-755-1321 du lundi au vendredi de 8 h à 20 h, HNE ou envoyez votre demande par courriel à acs_general-support@1800acs.com

Vous avez allégé votre journée avec les meubles de marque Staples®.

La qualité que vous exigez.

Des matériaux de grande qualité aux tests de performance rigoureux, nous avons conçu une qualité excellente pour tous les meubles de marque Staples®. Avant de mettre notre nom sur la boîte, le produit doit répondre à nos normes élevées — ainsi qu’aux vôtres.

Le choix que vous voulez.

Vous apprécierez un assortiment toujours croissant de produits répondant le mieux à vos besoins. Des accessoires de bureau et des systèmes d’organisation élégants aux bureaux et fauteuils, il y a de fortes possibilités que nous ayons quelque chose sur lequel vous pouvez compter tous les jours.

Les prix que vous aimerez.

Bien sûr, la qualité supérieure et le vaste choix sont importants. C’est encore mieux avec nos excellents prix bas. Parce que les meubles de marque Staples® ont été conçus non seulement pour votre style — mais aussi pour votre budget.

included parts / pièces comprises

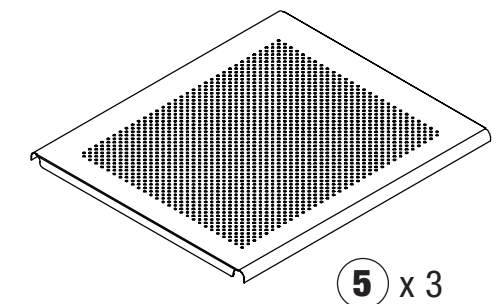
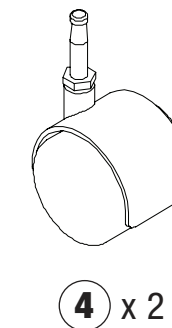
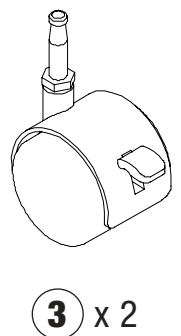
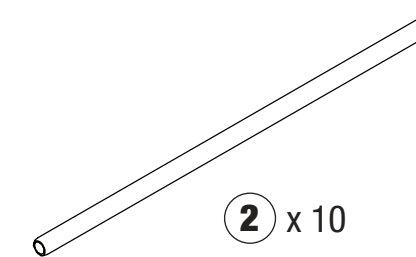
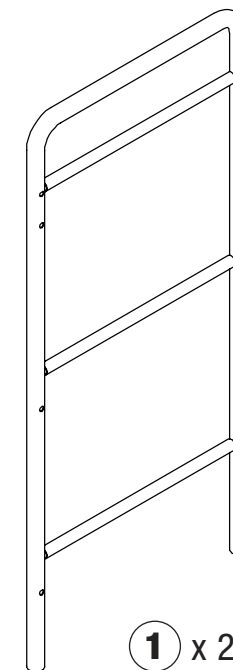
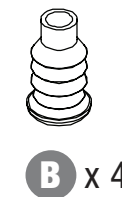
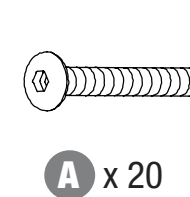

tools needed / outils requis

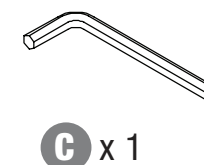



1



A x 20

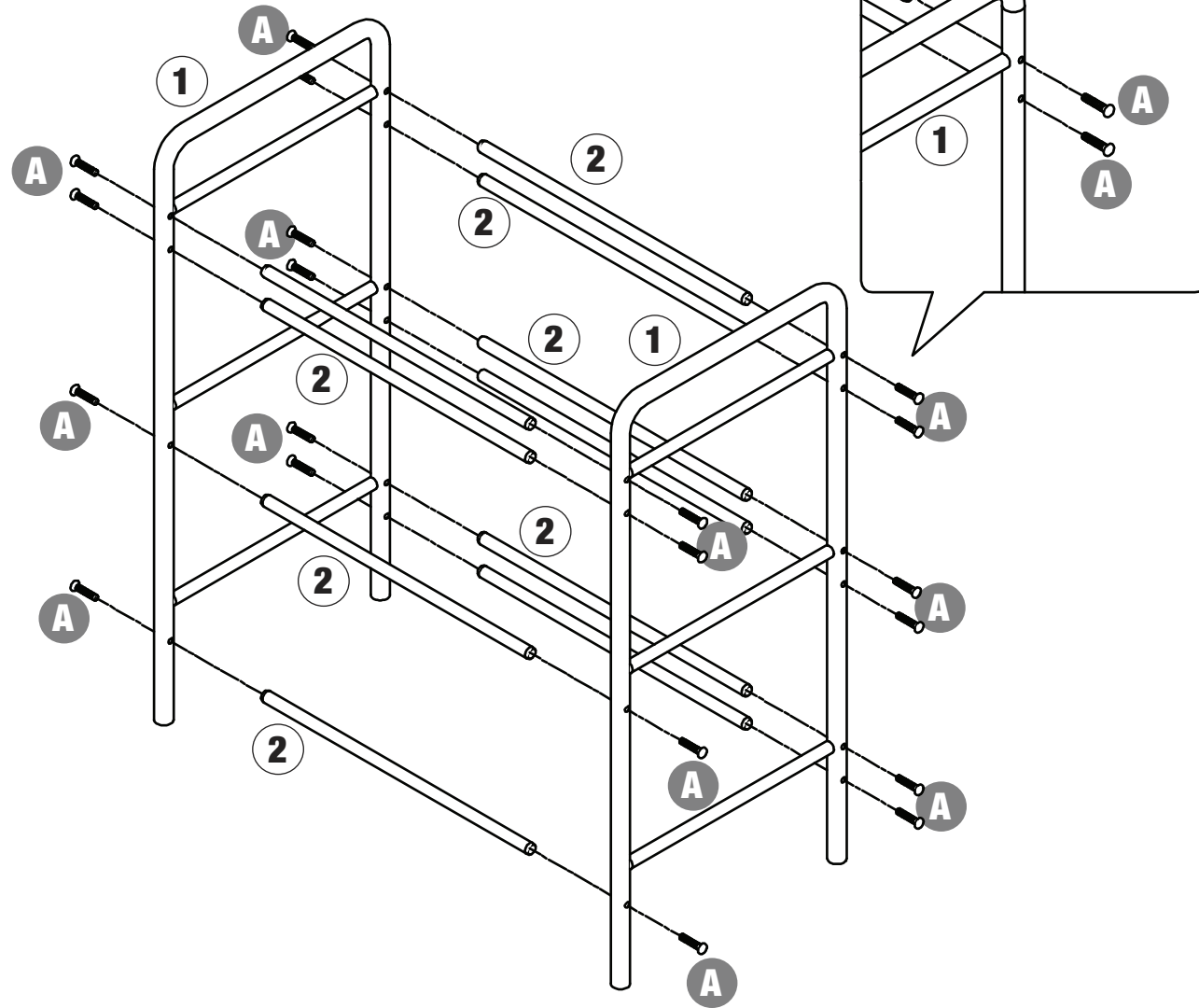

2



B x 4

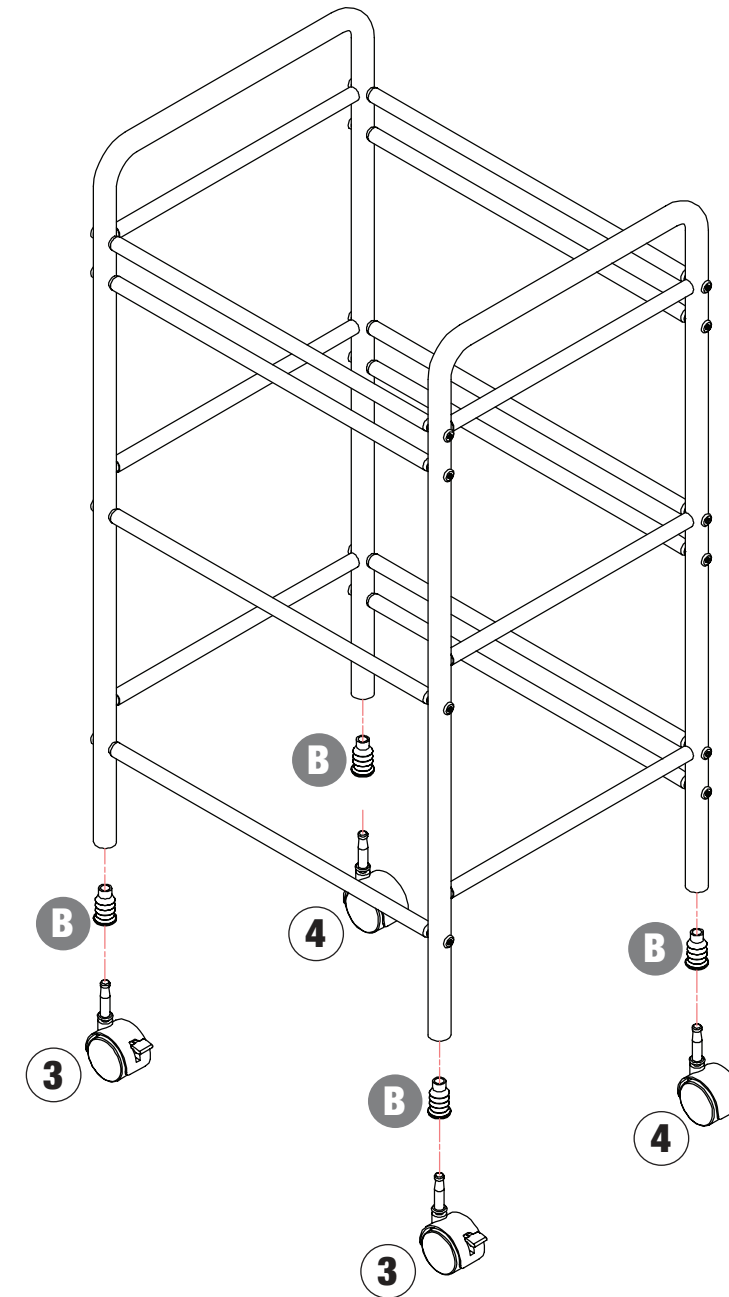

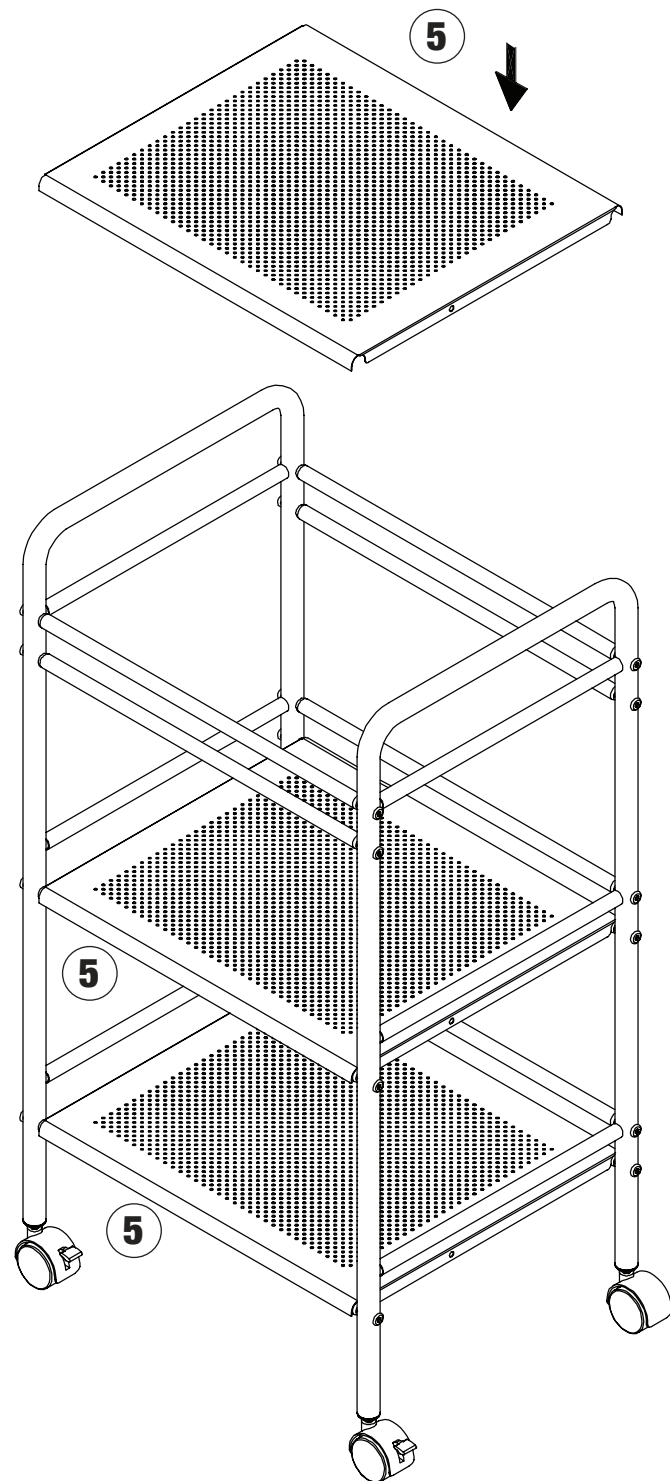

**Max load capacity is 6 lbs per shelf.
Capacité de charge maximale de 6 lb par tablette.**

warranty

Thank you for purchasing a Staples brand product. We promise to repair or replace any Staples product or component that may have any defects in material or workmanship for as long as you, the original purchaser, own it. This warranty is subject to the provisions below. Staples' sole obligation and purchasers' exclusive remedy pursuant to these warranties are limited to replacement at Staples sole discretion. There are no other warranties except as expressly set forth below, either expressed or implied, including any warranty of merchantability for any particular purpose.

The word defects in this warranty is defined as imperfections that impair the service, function or effectiveness of the product.

ONE YEAR:

Glides, casters and user-adjustable work surface mechanisms, laminates, veneer finishes and other materials which cover your Staples product.

INFORMATION ON COLOR VARIATIONS & FINISHES:

Some natural variations occurring in wood, or other natural materials are inherent to their character, and thus can not be avoided. Therefore they are not considered to be defects. Staples does not warrant the color-fastness or matching of colors, grains, textures or other such materials. Customers' own materials selected by and used at the request of a user is therefore not warranted by Staples.

LIMITATIONS INVOLVING MATERIALS & COMPONENTS:

The materials and all components listed below are covered according to the following schedule from the date of sale to the original purchaser.

EXCLUSIONS:

This warranty does not apply to: damage caused by the carrier, modifications to the product, or attachments to the product not approved by Staples, non-standard materials selected by and used at the request of a user, and products that were not installed, used or maintained in accordance with product instructions and warnings. Nor shall Staples have any responsibility for incidental or consequential damages resulting from the breach of this Warranty, including but not limited to inconvenience, rental or purchase of replacement products, loss of profits or commercial loss. Some states or provinces do not allow the exclusion or limitation of incidental or consequential damages so the above limitation or exclusion may not apply to you. This warranty gives you specific legal rights and you may also have other rights, which may vary from state to state or province to province. This warranty applies only to products sold within the United States of America and the Commonwealth of Canada.

TO OBTAIN SERVICE FROM THIS WARRANTY:

- Please contact us within 30 days (unless otherwise noted by the Dealer) of discovery of the defect. Prepare to confirm that you are the original purchaser of the product and provide necessary product information, such as serial number(s)/UPC number(s) from the product in question.
- Staples will gather all the pertinent information required regarding your claim(s), inspect the product and thus contact a Staples Customer Service Representative.
- If Staples confirms that the product in review is eligible under the warranty conditions as stated above, the customer service representative or another representative of the Company will determine whether to provide replacement parts, or authorize other arrangements at the sole discretion of the vendor Staples. No assembly/labor is included in this warranty.

TO CONTACT CUSTOMER SERVICE:

Our knowledgeable Service Representatives are ready to assist you in the case this warranty applies to you. Please be prepared to explain the defect in detail, model/style number, date and location of purchase, your name, address, phone number and have your original sales receipt.

Please contact us Monday-Friday (except all major holidays) at: 1-866-755-1321 from 8:00 am to 8:00 pm EST.

easy care tips for Staples brand furniture

- to keep the finish looking great, avoid placement in direct sunlight, near heat registers, or next to open windows.
- use a protective pad or desk blotter when writing on furniture.
- use coasters, mats or pads for protection against food and drinks.
- dusting is easy: a few drops of water on a soft lint-free cloth is all you need.

garanties

Nous vous remercions d'avoir acheté un produit de marque Staples. Nous promettons de réparer ou de remplacer tout produit ou pièce de marque Staples, qui pourrait avoir un défaut de matériau ou de fabrication aussi longtemps que vous, l'acheteur initial, le possédez. Cette garantie est soumise aux conditions ci-dessous. L'obligation exclusive de Staples et le recours exclusif de l'acheteur, en vertu de ces garanties, se limitent au remplacement, à la seule discrétion de Staples. Il n'y a pas d'autres garanties, à l'exception de ce qui est expressément formulé ci-dessous, soit exprimé ou impliqué, incluant toute garantie de qualité marchande pour n'importe quel besoin particulier.

Le mot défauts dans cette garantie est défini comme imperfections qui compromettent l'entretien, le fonctionnement ou l'efficacité du produit.

UN AN :

Patins, roulettes et mécanismes de surface d'usinage réglables par l'utilisateur, articles plastifiés, finitions de placage et autres matériaux qui couvrent votre produit de marque Staples.

RENSEIGNEMENTS CONCERNANT LES VARIATIONS DE COULEURS ET LES FINITIONS :

Quelques variations naturelles se produisant dans le bois ou dans d'autres matériaux naturels sont inhérentes aux matériaux et ne peuvent donc pas être évitées. Par conséquent, ces variations ne sont pas considérées comme des défauts. Staples ne garantit pas la solidité de la couleur ou l'assortiment des couleurs, grains, textures ou d'autres matériaux de ce genre. Les matériaux du client sélectionnés par un utilisateur et utilisés à sa demande ne sont pas par conséquent garantis par Staples.

RESTRICTIONS IMPLIQUANT LES MATÉRIAUX ET LES PIÈCES :

Les matériaux et toutes les pièces énumérés ci-dessous sont couverts selon le programme suivant à partir de la date de la vente à l'acheteur initial.

EXCLUSIONS :

Cette garantie ne s'applique pas aux : dommages causés par le transporteur, modifications apportées au produit ou, accessoires du produit qui ne sont pas approuvés par Staples, matériaux non-standard sélectionnés par un utilisateur et à sa demande, et aux produits qui n'ont pas été installés, utilisés ou entretenus en conformité avec les instructions du produit et les mises en garde. Staples ne sera pas non plus responsable pour les dommages consécutifs ou indirects résultant de l'inobservation de cette garantie, incluant mais n'étant pas limitée à la : nuisance, location ou l'achat de produits de remplacement, perte de profits ou perte commerciale. Certains États ou provinces n'autorisent pas l'exclusion ou la restriction des dommages consécutifs ou indirects et par conséquent la restriction ou l'exclusion citées plus haut ne s'appliquent peut-être pas à votre cas. Cette garantie vous donne des garanties juridiques spécifiques et vous pouvez avoir également d'autres droits, qui peuvent varier d'un état ou d'une province à l'autre. Cette garantie concerne uniquement les produits vendus aux États-Unis et au Canada.

POUR OBTENIR UN SERVICE AVEC CETTE GARANTIE :

- Veillez contacter le service à la clientèle dans les 30 jours après avoir découvert le défaut (à moins qu'autrement indiqué par le fournisseur). Soyez prêt à confirmer que vous êtes l'acheteur initial du produit et à fournir l'information nécessaire concernant le produit, tel que le(s) numéro(s) de série/ numéro(s) de CUP du produit en question.
- Staples recueillera tous les renseignements pertinents exigés concernant votre (vos) réclamation(s), inspectera le produit puis contactera un représentant du service à la clientèle.
- Si Staples confirme que le produit examiné est admissible conformément aux conditions de la garantie énoncées ci-dessus, le représentant du service à la clientèle ou un autre représentant de la compagnie déterminera s'il faut fournir les pièces de remplacement ou autoriser d'autres arrangements à la seule discrétion de Staples. Aucun assemblage/main-d'œuvre n'est inclus dans cette garantie.

POUR CONTACTER LE SERVICE À LA CLIENTÈLE :

Nos représentants du service à la clientèle avertis sont prêts à vous aider dans le cas où cette garantie s'appliquerait à votre cas. Veuillez être prêt à expliquer le défaut en détail, à fournir le numéro de modèle/ style, la date et le lieu d'achat, votre nom, adresse, numéro de téléphone ainsi que votre reçu de vente d'origine.

Veillez nous contacter du lundi au vendredi (à l'exception des jours fériés importants) au : 1-866-755-1321 de 8 h à 20 h, HNE.

conseils pour un soin facile des meubles de marque Staples

- pour garder l'éclat du fini, éviter de placer le meuble sous les rayons directs du soleil, près de radiateurs ou près de fenêtres ouvertes.
- utiliser un bloc de protection ou un sous-main lorsque vous écrivez sur un meuble.
- utiliser des sous-verres, des dessous-de-plat ou des blocs pour protéger contre les aliments et les boissons.
- épousseter : quelques gouttes d'eau sur un chiffon doux non pelucheux suffiront.

Make yourself comfortable with Staples® brand furniture.

Check us out online and in store for more great ways to add some easy to your day.

Mettez-vous à l'aise avec les meubles de marque Staples®.

Rendez-nous visite en ligne et au magasin pour en savoir davantage sur la façon de rendre votre journée plus confortable.



www.staples.com / www.staples.ca / www.bureauengros.com